



平成 26 年 3 月 19 日

各 位

会社名 株式会社 デイ・シイ
代表者名 代表取締役社長 森 紀雄
(東証一部・コード番号：5234)
問合せ先 総合管理部長 山岸 信幸
電話番号 TEL (044) 223-4751

代表取締役の異動並びに組織変更及び人事異動に関するお知らせ

当社は、平成 26 年 3 月 19 日開催の取締役会において、平成 26 年 4 月 1 日付をもって、代表取締役の異動並びに組織変更及び人事異動を行うことを決議いたしましたので、お知らせいたします。

なお、平成 26 年 6 月下旬予定の異動につきましては、平成 26 年 6 月下旬開催予定の当社第 11 回定時株主総会における取締役の選任決議を経た後、同株主総会終了後の取締役会で正式決定される予定です。

記

1. 代表取締役の異動

(1) 異動の理由

経営環境の変化に迅速に対応するため、経営体制の若返りを図り、当社グループの業績ならびに企業価値の向上を図るものであります。

(2) 異動の内容

①代表取締役の新任

氏 名	新役職	現役職
く 藤 秀 樹 く 藤 秀 樹	代表取締役社長	取締役常務執行役員 セメント事業本部長 委嘱

②代表取締役の退任（辞任）

氏 名	新役職	現役職
もり のり お 雄 もり のり お 雄	取締役会長	代表取締役社長
に た 嶧 宏 司 に た 嶧 宏 司	取締役	代表取締役副社長 社長補佐、グループ会社経営統括 監査室、総務・不動産部門 担当

(3) 新任代表取締役の略歴

別紙 1 をご参照ください。

(4) 就任予定日

平成 26 年 4 月 1 日

2. 組織変更

(1) 変更の目的

- ①管理部門については、社内外に対してきめ細かな対応を図ることを目的に、管理本部を設置するとともに、総合管理部を廃止し、総務部及び経理部に分割する。
- ②技術部は、従来独立組織としていたが、セメント事業本部との関連が深いことから、セメント事業本部へ編入し、より機能性を高めることとした。
- ③中期経営計画<<FOR NEXT STAGE>>の基本戦略の一つである『新規事業の立上げ・育成』を推し進めるため、事業開発部を事業企画推進部と名称変更する。

(2) 新組織図

改定後の新組織図は、別紙2のとおりであります。

(3) 実施年月日

平成26年4月1日付

3. 人事異動

(1) 取締役、執行役員、部長職の人事異動（平成26年4月1日付）

氏名	新役職	現役職
やまぐちのぶとし 山 口 信 利	取締役専務執行役員 管理本部長 委嘱 監査室、環境事業部 担当	取締役常務執行役員 人事・経理・財務部門 担当
たなかこういち 田 中 光 一	取締役常務執行役員 資源事業本部長兼資源部長 委嘱	取締役執行役員 環境事業部長 委嘱
みのておきむ 養 手 修	取締役	取締役専務執行役員 資源事業本部長兼資源部長 委嘱 事業開発部 担当
にしだひろとし 西 田 裕 俊	取締役	取締役執行役員 技術部長 委嘱
たかほし たみ き 高 橋 民 樹	執行役員 事業企画推進部長 委嘱	参与 事業開発部担当部長（海外事業担当）
はまの こういち 浜 野 浩 一	執行役員 セメント事業本部長兼川崎工場長 兼技術部長 委嘱	執行役員 セメント事業本部川崎工場長 委嘱
くるす まきひろ 来 栖 雅 宏	執行役員 セメント事業本部副本部長 委嘱	執行役員 ウツイ・デイシイ興産(株)常務取締役
こいぶち きよし 鯉 渕 清	退任	執行役員 技術部担当部長 委嘱
うえ ひら けん じ 上 平 謙 二	嘱託 セメント事業本部営業部付	執行役員 セメント事業本部長付担当部長 委嘱
なかのくに や 中 野 邦 哉	監査室長兼管理本部総務部長	監査室長
さとう ひろ き 佐 藤 裕 樹	管理本部経理部長	セメント事業本部営業部副部長
とみ た やす ひろ 富 田 泰 広	管理本部長付	事業開発部長
やま ぎし のぶ ゆき 山 岸 信 幸	環境事業部長	総合管理部長

(2) 取締役の人事異動（平成 26 年 6 月下旬予定）

①新任取締役候補者

氏 名	新役職名 (平成 26 年 6 月下旬予定)	平成 26 年 4 月 1 日付	現役職名
たか 高 はし 橋 たみ 民 き 樹	取締役執行役員 事業企画推進部長 委嘱	執行役員 事業企画推進部長 委嘱	参与 事業開発部担当部長 (海外事業担当)
はま 浜 の 野 こう 浩 いち 一	取締役執行役員 セメント事業本部長 兼川崎工場長 兼技術部長 委嘱	執行役員 セメント事業本部長 兼川崎工場長 兼技術部長 委嘱	執行役員 セメント事業本部 川崎工場長 委嘱
くる 来 す 栖 まさ 雅 ひろ 宏	取締役執行役員 セメント事業本部 副本部長 委嘱	執行役員 セメント事業本部 副本部長 委嘱	執行役員 ウツイ・デイシイ興産(株) 常務取締役
おく 奥 みや 宮 きょう 京 こ 子	社外取締役 (田辺総合法律事務所 弁護士)	—	—

②退任予定取締役

氏 名	新役職名 (平成 26 年 6 月下旬予定)	平成 26 年 4 月 1 日付	現役職名
に 仁 た た とう 嶋 げ 宏 こう 司	顧問	取締役	代表取締役副社長 社長補佐、グループ会社 経営統括 監査室、総務・不動産部 門 担当
みの 蓑 て 手 おき 修	技監	取締役	取締役専務執行役員 資源事業本部長 委嘱 事業開発部 担当
にし 西 だ 田 ひろ 裕 とし 俊	顧問 (エバタ株式会社 専務取締役就任予定)	取締役	取締役執行役員 技術部長

以上

【ご参考】

平成26年6月下旬開催予定の定時株主総会日以降の役員・監査役の体制

<取締役>

代表取締役社長	工藤秀樹
取締役会長	森紀雄
取締役	山口信利
取締役	田中光一
取締役	高橋民樹
取締役	浜野浩一
取締役	来栖雅宏
取締役	奥宮京子 (社外取締役)

<監査役>

常勤監査役	植田潔
監査役	早野勉 (社外監査役)
監査役	大川内稔 (社外監査役)
監査役	斎藤昇一 (社外監査役)

<執行役員>

専務執行役員	山口信利 (管理本部長 委嘱 監査室、環境事業部 担当)
常務執行役員	田中光一 (資源事業本部長兼資源部長 委嘱)
執行役員	高橋民樹 (事業企画推進部長 委嘱)
執行役員	浜野浩一 (セメント事業本部長兼川崎工場長兼技術部長 委嘱)
執行役員	来栖雅宏 (セメント事業本部副本部長 委嘱)

(別紙1)

新任代表取締役の氏名および経歴

新 役 職 名	代表取締役社長
氏名 (よみがな)	工 藤 秀 樹 (くどう ひでき)
出 身 地	山梨県
生 年 月 日	昭和28年1月27日
最 終 学 歴	昭和50年 3月 山梨大学工学部計算機科学科
職 歴	昭和50年 4月 日本セメント株式会社入社
	平成18年 4月 太平洋セメント株式会社 (社名変更) 情報システム部部长
	平成21年 5月 当社執行役員セメント事業本部営業部長
	平成22年 6月 当社取締役執行役員セメント事業本部営業部長
	平成24年 4月 当社取締役常務執行役員セメント事業本部長
	現在に至る
所有株式数	10,700株 (平成25年9月30日現在)

以上

(別紙2)

株式会社デイ・シイ 組織図 (平成 26 年 4 月 1 日付)

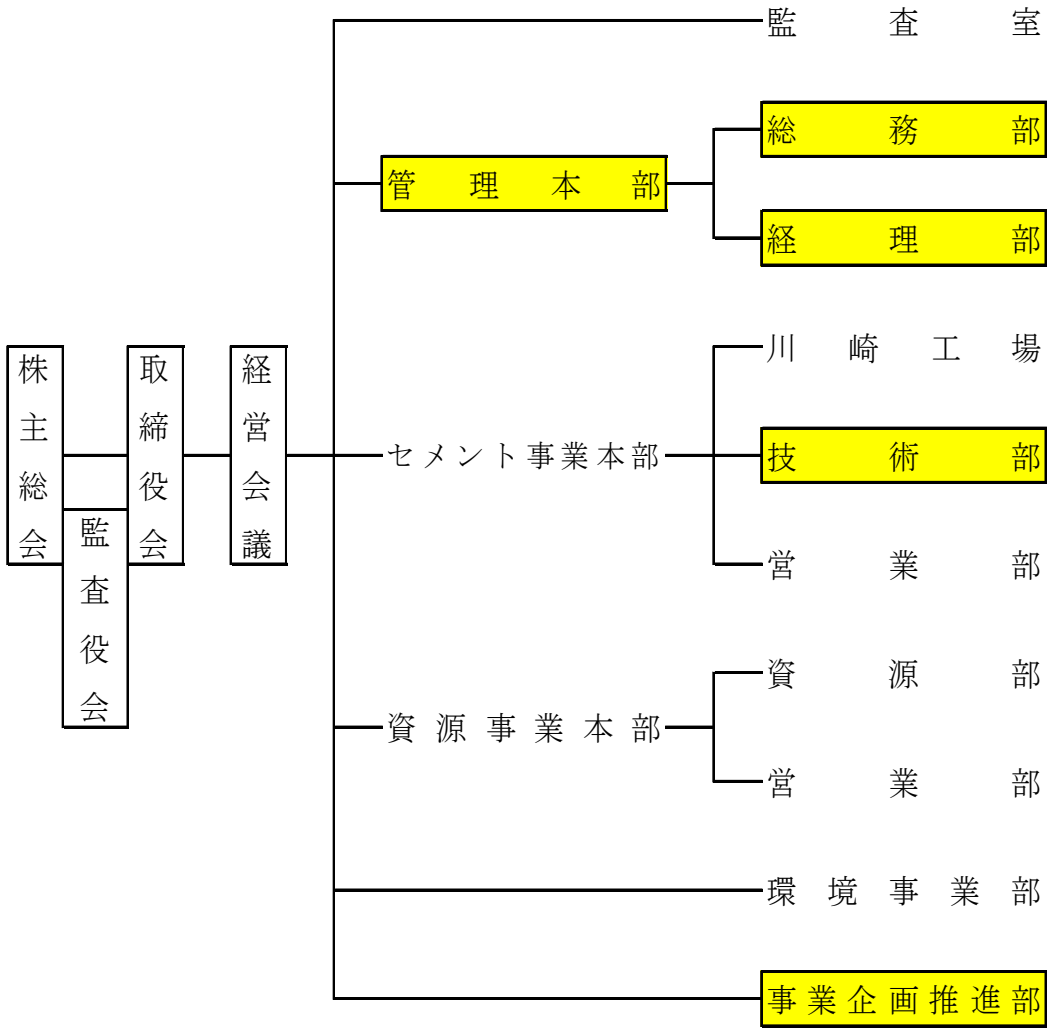

は、変更する組織を示します。